I30系列

M30耐高温电感式接近开关

外形尺寸 M30×1 L=58、72

外壳材质 铜镀镍

感应距离 Sn : 10mm、15mm

安装 齐平 ; 非齐平

工作电压 10-30VDC

输出电路 NPN NO、NPN NC、PNP NO、PNP NC

连接 Cable,3-wire,2m

工作温度 -0°C- 160°C

防护等级 IP67

一般规格

尺寸	M30*58mm ; M30*72mm
安装方式	齐平 ; 非齐平
感应距离 (mm)	10mm ; 15mm
外壳材质	镀镍
是否带LED	不带LED
工作电压	10-30VDC
涟波	<10%
无负载电流	<10mA
最大负载电流	150mA
漏电流	<0.01mA
电压降	<1.5V
开关频率	400Hz ; 300Hz
响应时间	0.5ms
开关磁滞	<15%(Sr)
重复精度	<5%(Sr)
保护等级	IP67
工作环境温度	0°C - 160°C
温度漂移	<10%(Sr)
短路保护	/
过载电流保护点	150mA
EMC	RFI>3V/M / EFT>1KV / ESD>4KV(contact)
冲击/震动	IEC 60947-5-2,Part7.4.1 / IEC 60947-5-2,Part7.4.2
感应面材质	Teflon特氟龙
连接方式	D4 3*0.15 2M 硅胶线

接线图

直流三线

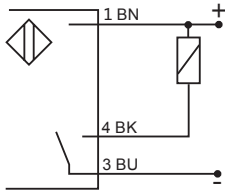

NPN-Normally open

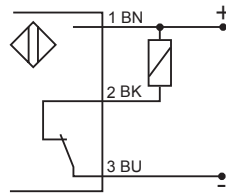

NPN-Normally closed

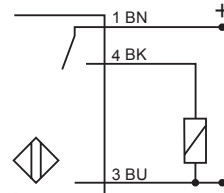

PNP-Normally open

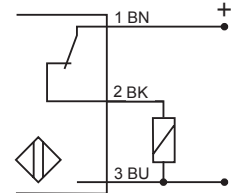

PNP-Normally closed

订货信息

I	30	58	F	10	NO	/		T+160
①	②	③	④	⑤	⑥	⑦	⑧	

① 电感式传感器

 ② 外形尺寸
 30 : 直径 30mm

 ③ 外形尺寸
 58 : L=58
 72 : L=72

 ④ 安装方式
 F : 齐平
 N : 非齐平

 ⑤ 感应距离
 F 齐平 | N 非齐平
 10 : 10mm | 15 : 15mm

⑥ 输出方式

 NO : NPN.NO
 NC : NPN.NC
 PO : PNP.PO
 PC : PNP.PC

⑦ 连接方式

无 : 2m cable

⑧ 特殊代码

T+160 : 耐高温+160°C

产品选择

型号	规格	产品长度	感应距离	工作电压	安装方式	输出信号	连接方式
I3058F10NO/T+160	M30	L=58	10mm	10...30VDC	Flush	NPN.NO	Cable,3-wire,2m
I3058F10NC/T+160	M30	L=58	10mm	10...30VDC	Flush	NPN.NC	Cable,3-wire,2m
I3058F10PO/T+160	M30	L=58	10mm	10...30VDC	Flush	PNP.NO	Cable,3-wire,2m
I3058F10PC/T+160	M30	L=58	10mm	10...30VDC	Flush	PNP.NC	Cable,3-wire,2m
I3072N15NO/T+160	M30	L=72	15mm	10...30VDC	Non-flush	NPN.NO	Cable,3-wire,2m
I3072N15NC/T+160	M30	L=72	15mm	10...30VDC	Non-flush	NPN.NC	Cable,3-wire,2m
I3072N15PO/T+160	M30	L=72	15mm	10...30VDC	Non-flush	PNP.NO	Cable,3-wire,2m
I3072N15PC/T+160	M30	L=72	15mm	10...30VDC	Non-flush	PNP.NC	Cable,3-wire,2m

产品选择

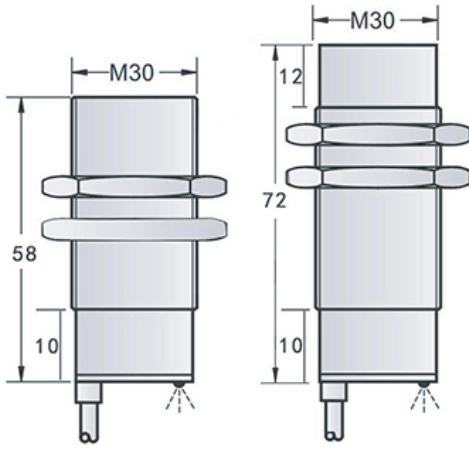

Flush

Non-Flush